

Guía del usuario de la Dell™ Photo Printer 720

Haga clic en los vínculos que aparecen a la izquierda para obtener información sobre las características y el funcionamiento de la impresora. Para obtener información acerca de la documentación que acompaña a la impresora, consulte la sección [Búsqueda de información](#).

Para solicitar tinta o consumibles de Dell, haga lo siguiente:

1. Haga doble clic en el icono que aparece en el escritorio.





2. Visite la página web de Dell o solicite consumibles de la impresora por teléfono.

www.dell.com/supplies

Para optimizar el servicio, asegúrese de tener a mano la etiqueta de servicio de la impresora Dell. Consulte [Código de servicio rápido y etiqueta de servicio](#)

Notas, avisos y precauciones

 **NOTA:** Una NOTA contiene información importante que le ayudará a realizar un mejor uso de la impresora.

 **AVISO:** Un AVISO informa de la posibilidad de que se puedan producir daños en el hardware o pérdidas de datos e incluye información que permite evitarlos.

 **PRECAUCIÓN:** Una PRECAUCIÓN le indica que se pueden producir daños materiales o personales o que puede existir peligro de muerte.

La información contenida en este documento está sujeta a cambios sin previo aviso.

© 2004 Dell Inc. Todos los derechos reservados.

Queda estrictamente prohibido todo tipo de reproducción sin el permiso por escrito de Dell Inc.





Marcas comerciales que se incluyen en el texto: *Dell* y el logotipo de *DELL* son marcas comerciales de Dell Inc.; *Pentium* es una marca registrada de Intel Corporation; *Microsoft* y *Windows* son marcas registradas de Microsoft Corporation.

Este documento puede contener otros nombres o marcas comerciales para hacer mención a empresas propietarias de sus correspondientes productos. Dell Inc. renuncia a cualquier derecho de propiedad de los nombres y marcas comerciales que no sean los de sus propios productos.

Model 720

Mayo de 2004 SRV R5221 Rev. A00

Búsqueda de información

¿Qué información busca?	Encuéntrela aquí
<ul style="list-style-type: none">• Controladores para la impresora• La <i>Guía del usuario</i>	<p><i>CD Controladores y utilidades</i></p>  <p>La documentación y los controladores vienen instalados de fábrica en la impresora Dell. Puede utilizar el CD para desinstalar y volver a instalar los controladores o para acceder a la documentación.</p> <p>Puede que el CD incluya archivos Léame, con información actualizada sobre modificaciones técnicas de la impresora o material técnico de referencia avanzada para técnicos o usuarios experimentados.</p>
<ul style="list-style-type: none">• Información de seguridad• Configuración y uso de la impresora• Información sobre la garantía	<p><i>Manual del propietario</i></p> 
<ul style="list-style-type: none">• Instalación de la impresora	<p>Diagrama de instalación</p> 
<p>Código de servicio rápido y número de la etiqueta de servicio</p>	<p>Código de servicio rápido y etiqueta de servicio</p>  <p>Esta etiqueta se encuentra debajo de la cubierta frontal de la impresora.</p>

	<p>Utilice la etiqueta de servicio como identificación de la impresora cuando entre en support.dell.com o se ponga en contacto con el servicio de asistencia técnica.</p> <p>NOTA: el código de servicio rápido no se encuentra disponible en todos los países.</p>
<ul style="list-style-type: none"> ● Controladores de la impresora más recientes ● Respuestas a preguntas enviadas al servicio de asistencia técnica y atención al cliente ● Documentación de la impresora 	<p>Página web de atención al cliente de Dell: support.dell.com</p> <p>La página web de atención al cliente de Dell pone a su disposición diferentes herramientas en línea, entre las que se encuentran las siguientes:</p> <ul style="list-style-type: none"> ● Soluciones: sugerencias y consejos para la solución de problemas, artículos de técnicos especializados y cursos de formación en línea. ● Comunidad: debates en línea con otros clientes de Dell. ● Actualizaciones: información sobre actualizaciones para componentes, como la memoria. ● Atención al cliente: información de contacto, estado del pedido, garantía y reparaciones. ● Descargas: controladores. ● Material de referencia: documentación de impresoras y especificaciones sobre productos.
<ul style="list-style-type: none"> ● Uso de Windows XP ● Documentación de la impresora 	<p>Centro de ayuda y soporte técnico de Windows XP</p> <ol style="list-style-type: none"> 1. Haga clic en Inicio → Ayuda y soporte técnico. 2. Escriba una palabra o frase que describa el problema y haga clic en el icono de flecha. 3. Haga clic en el tema que mejor describa el problema. 4. Siga las instrucciones de la pantalla.

Acerca de la impresora

- [Descripción de los componentes de la impresora](#)
 - [Instalación de la impresora](#)
 - [Descripción del software de la impresora](#)
-

Descripción de los componentes de la impresora

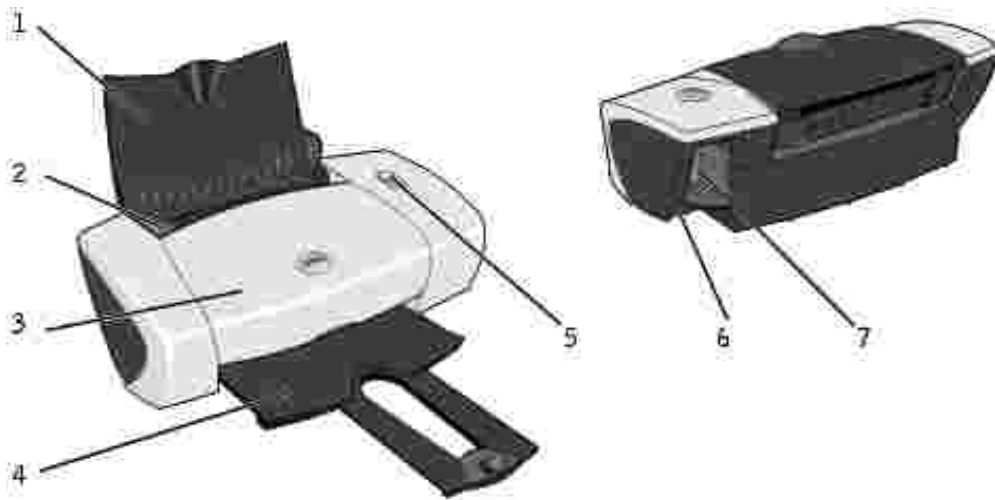

Número:	Componente:	Descripción:
1	Bandeja de papel	Elemento que sostiene el papel cargado.
2	Guía del papel	Guía que ayuda al papel a introducirse en la impresora de manera adecuada.
3	Cubierta frontal	Cubierta que se abre para sustituir los cartuchos de tinta.
4	Bandeja de salida del papel	Bandeja que sostiene el papel a medida que sale de la impresora. NOTA: tire de la bandeja de salida de papel hacia fuera para extenderla.
5	Botón Encendido/Reanudar	Botón que se utiliza para encender o apagar la impresora, o para expulsar el papel de la impresora.
6	Conector USB	Ranura en la que se conecta el cable USB (se vende por separado). El otro extremo del cable USB se conecta al ordenador.
7	Conector de alimentación	Ranura en la que se conecta el adaptador de alimentación. NOTA: inserte el adaptador de alimentación en la impresora antes de conectar el cable de alimentación a la toma mural.

Instalación de la impresora

 **NOTA:** la Dell Photo Printer 720 admite Microsoft ®Windows®2000 y Windows XP.

Siga las instrucciones que se incluyen en el póster *Instalación de la impresora* para llevar a cabo la instalación del hardware y del software. Si surgen problemas durante la instalación, consulte [Problemas de instalación](#) para obtener más información al respecto.

Descripción del software de la impresora

El software de la impresora incluye lo siguiente:

- Centro de soluciones Dell: proporciona ayuda sobre mantenimiento y solución de problemas, aporta información de uso básica y explica diferentes procedimientos para desarrollar proyectos.
- Preferencias de impresión: permite ajustar los valores de la impresora.

Uso del Centro de soluciones Dell

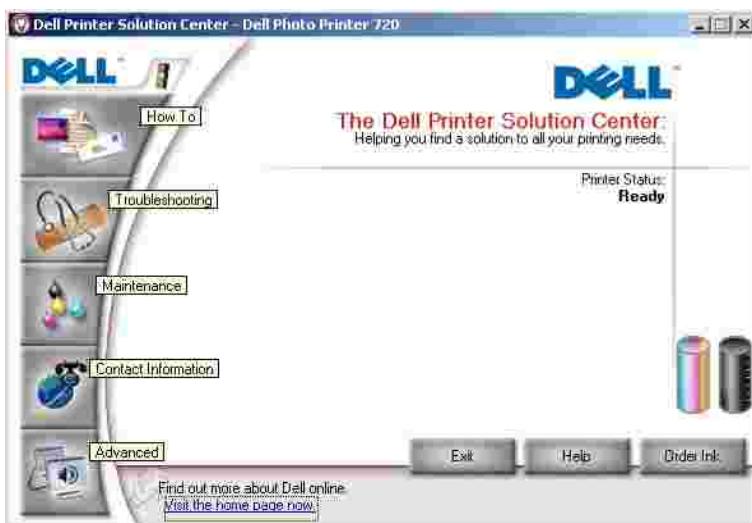

Ficha Cómo

- Información acerca de la impresora: seleccione un tema de esta lista desplegable y haga clic en Ver para obtener más información.
- Consejos básicos de impresión: seleccione un tema de esta lista desplegable y haga clic en Ver para obtener más información.
- Lista desplegable Proyectos: seleccione un proyecto de la lista desplegable y haga clic en Ver para obtener más información.

Ficha Solución de problemas: ofrece vínculos a más información acerca de temas básicos de solución de problemas, como puede ser "Cómo eliminar mensajes de error".

Ficha Mantenimiento

- Icono Instalar un cartucho de impresión nuevo: haga clic en este icono y siga las instrucciones que aparecen en pantalla para instalar un cartucho de tinta nuevo.
- Icono Ver opciones de compra de cartuchos nuevos: haga clic en este icono y siga las instrucciones que aparecen en pantalla para solicitar cartuchos de tinta nuevos.
- Icono Imprimir una página de prueba: haga clic en este icono para imprimir una página de prueba.
- Icono Efectuar limpieza para eliminar bandas horizontales: haga clic en este icono y siga las instrucciones que aparecen en pantalla para limpiar los inyectores de los cartuchos de tinta.
- Icono Solucionar otros problemas de tinta: haga clic en este icono para obtener más información acerca de cómo solucionar problemas relacionados con la tinta.
- Icono Alinear para eliminar bordes borrosos: haga clic en este icono para obtener más información acerca de la impresión de una página de alineación y la solución de problemas relacionados con la alineación de los cartuchos de tinta.

Ficha Información de contacto

- Realización de pedidos de tinta o consumibles: conduce a la página web donde se pueden realizar pedidos de cartuchos Dell, www.dell.com/supplies.
- Atención al cliente: conduce a la página web de atención al cliente de Dell, support.dell.com.
- Póngase en contacto con Dell por teléfono: ofrece la lista de números de teléfono de "Información de contacto de Dell" por países.

Ficha Avanzadas

- Botón Estado de impresión: haga clic en este botón para ver las opciones que permiten ver la información de estado de impresión en la pantalla.
- Botón Acerca de: haga clic en este botón para ver la información sobre la versión de software.

Para acceder al Centro de soluciones Dell:

Haga clic en Inicio → Programas o Todos los programas → Impresoras Dell → Dell Photo Printer 720 → Centro de soluciones Dell.

Uso de Preferencias de impresión

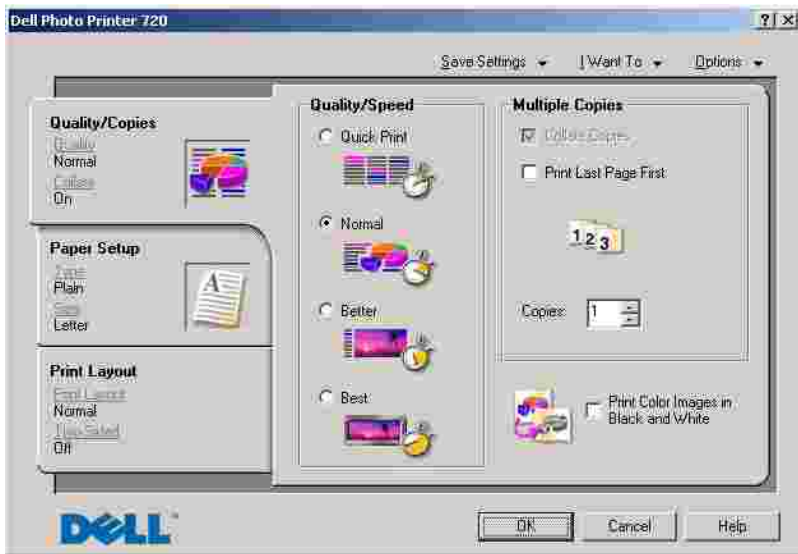

Preferencias de impresión permite modificar diversos valores de la impresora. Puede modificar los valores de la impresora en Preferencias de impresión en función del tipo de proyecto que desee crear.

Para acceder a Preferencias de impresión:

1. Con el documento abierto, haga clic en Archivo→ Imprimir.

Aparece el cuadro de diálogo Imprimir

2. En el cuadro de diálogo Imprimir, haga clic en Preferencias, Propiedades, Opciones o Configuración (dependiendo del programa o sistema operativo).

Aparece la pantalla Preferencias de impresión

Para acceder a Preferencias de impresión cuando no se encuentra abierto ningún documento:

1. En Windows XP, haga clic en Inicio→ Panel de control→ Impresoras y otro hardware→ Impresoras y faxes.

En Windows 2000, haga clic en Inicio→ Configuración→ Impresoras.

2. Haga clic con el botón secundario del ratón en el icono de la impresora y, a continuación, seleccione Preferencias de impresión.

 **NOTA:** las modificaciones que se realicen en los valores de la impresora desde la carpeta Impresoras pasan a ser valores predeterminados en la mayoría de los programas.

Fichas de Preferencias de impresión

Preferencias de impresión incluye tres fichas principales.

En esta ficha:	Puede modificar los siguientes valores:
Calidad/Copias	Calidad/Velocidad: seleccione Rápida, Normal, Superior u Óptima en función de la calidad de impresión que desee obtener. La opción más rápida es Rápida
	Varias copias: permite personalizar el modo de impresión de varias fotocopias de un mismo trabajo de impresión. Intercalar, Normal o Invertir orden de impresión.
	Imprimir imágenes de color en blanco y negro: permite imprimir imágenes de color en blanco y negro para ahorrar tinta del cartucho de color.
Configuración de papel	Tipo: seleccione el tipo y el tamaño del papel.
	Orientación: seleccione el modo de orientación del documento en la página impresa. Puede imprimir con una orientación horizontal o vertical.
Presentación de impresión	Presentación: seleccione Normal, Banner, Simetría, N.º por cara, Póster o Catálogo.
	Doble cara: seleccione esta opción si desea imprimir en ambas caras del papel.

Uso de la impresora

● [Carga del papel](#)

● [Impresión](#)

Carga del papel

1. Coloque el papel contra la guía en el lado derecho de la bandeja de papel.
2. Empuje y deslice la guía del papel del lado izquierdo hacia el extremo izquierdo del papel.

 **NOTA:** no fuerce el papel al introducirlo en la impresora. El papel debe quedar plano sobre la superficie de la bandeja de papel y el extremo derecho debe estar alineado contra la guía derecha del papel.

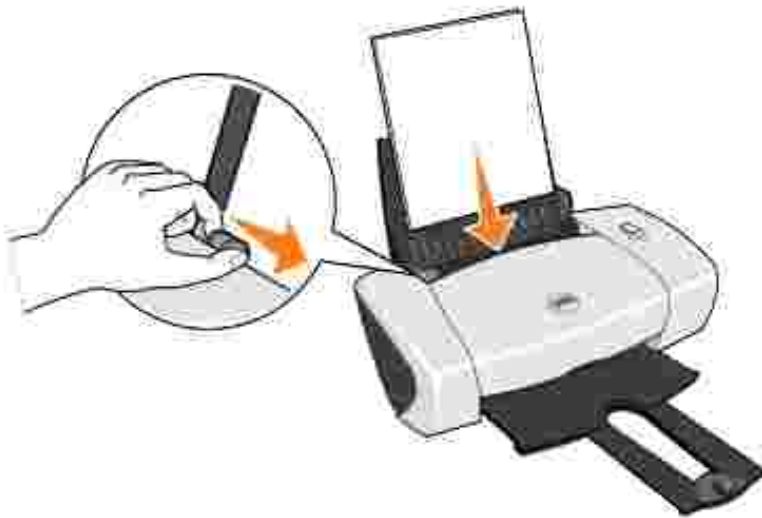

Impresión

Impresión de documentos

1. Encienda el ordenador y la impresora, y asegúrese de que están conectados correctamente.
2. Cargue el papel con la cara de impresión hacia arriba. Para obtener más información, consulte [Carga del papel](#).
3. Con el documento abierto, haga clic en Archivo→ Imprimir.
4. Personalice los valores de impresión. Para ello:
 - a. Haga clic en Propiedades, Preferencias, Opciones o Configuración (en función del programa o sistema operativo).

Aparece el cuadro de diálogo Preferencias de impresión.

- b. En la ficha Calidad/Copias seleccione Calidad/Velocidad, el tipo de papel, el número de copias y el tipo de impresión: blanco y negro o en color.
 - c. En la ficha Configuración de papel seleccione el tipo de papel y la orientación.
 - d. En la ficha Presentación de impresión, seleccione los valores de presentación e impresión a doble cara.
 - e. Si desea más información sobre algún ajuste, haga clic con el botón secundario del ratón en la pantalla y, a continuación, seleccione ¿Qué es esto?.
 - f. Cuando haya realizado las modificaciones en Preferencias de impresión, haga clic en Aceptar en la parte inferior de la pantalla para volver al cuadro de diálogo Imprimir.
5. Haga clic en Aceptar o Imprimir (según el programa o sistema operativo).

Impresión de fotografías

1. Cargue el papel fotográfico con la cara de impresión (brillante) hacia arriba. Para obtener más información, consulte [Carga del papel](#).
2. Con el documento abierto, haga clic en Archivo→ Imprimir.
3. Para modificar los valores de impresión, haga clic en Preferencias, Propiedades, Opciones o Configurar (según el programa o sistema operativo).

Aparece el cuadro de diálogo Preferencias de impresión.

4. En la ficha Calidad/Copias, seleccione Calidad/Velocidad y el tipo de papel.
5. En la ficha Configuración de papel seleccione el tipo de papel y la orientación.

 **NOTA:** recomendamos el uso de papel fotográfico brillante o tratado en la impresión de fotografías.

6. En la ficha Presentación de impresión, seleccione el tipo de presentación de la fotografía.
7. Cuando haya terminado de personalizar la fotografía, haga clic en Aceptar.
8. Haga clic en Aceptar o Imprimir (según el programa o sistema operativo).
9. Para evitar que sus fotos se adhieran o se manchen, retire las fotografías según vayan saliendo de la impresora.

 **NOTA:** antes de colocar las impresiones en un álbum de fotos no adhesivo o enmarcarlas, permita que las impresiones se sequen totalmente durante el tiempo suficiente (de 12 a 24 horas, en función de las condiciones ambientales). De este modo, durarán más.

Impresión de otros proyectos

El menú Tareas proporciona asistentes para la creación proyectos. Puede, por ejemplo, imprimir una fotografía, un sobre o un banner, así como crear un póster, un catálogo o una tarjeta de felicitación.

1. Con el documento abierto, haga clic en Archivo→ Imprimir.
2. Para modificar los valores de impresión, haga clic en Preferencias, Propiedades, Opciones o Configurar (según el programa o sistema operativo).

Aparecerá el cuadro de diálogo Preferencias de impresión con el menú Tareas.

3. Seleccione uno de los proyectos disponibles o haga clic en Ver más ideas de impresión.
4. Para completar el proyecto, siga las instrucciones que aparecen en la pantalla del ordenador.

Mantenimiento de cartuchos de tinta

- [Sustitución de los cartuchos de tinta](#)
 - [Alineación de los cartuchos de tinta](#)
 - [Limpieza de los inyectores de los cartuchos de tinta](#)
-

Sustitución de los cartuchos de tinta

 **PRECAUCIÓN:** Antes de llevar a cabo los procedimientos que se enumeran en esta sección, consulte y respete el apartado "PRECAUCIÓN: INSTRUCCIONES DE SEGURIDAD" del *Manual del propietario*.

Los cartuchos de tinta Dell sólo están disponibles a través de Dell. Puede solicitar cartuchos de tinta a través de Internet en www.dell.com/supplies o por teléfono. Se desea solicitar consumibles por teléfono, consulte el *Manual del propietario*.

Dell recomienda para la impresora cartuchos de tinta Dell. Dell no ofrece garantía en caso de problemas provocados por el uso de accesorios, partes o componentes no suministrados por Dell.

1. Encienda la impresora.
2. Abra la cubierta frontal.



A menos que la impresora esté ocupada, el carro del cartucho de tinta se desplazará hasta la posición de carga.

3. Presiones las pestañas de las tapas de los cartuchos y, a continuación, levante las tapas.



4. Extraiga los cartuchos de tinta usados.

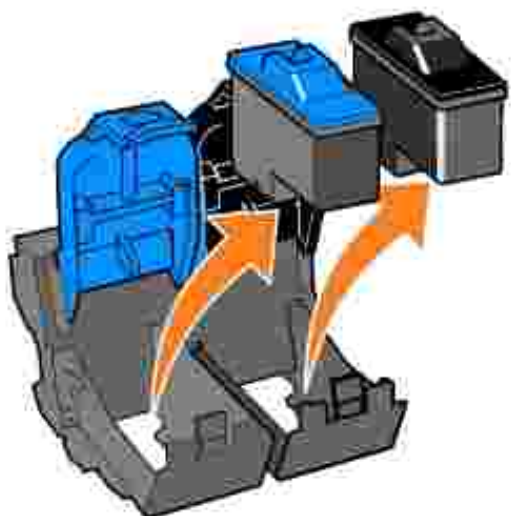

5. Guarde los cartuchos en un envase hermético o deséchelos de manera adecuada.

6. Si está instalando cartuchos de tinta nuevos, retire el adhesivo y el precinto transparente de la parte posterior e inferior de los cartuchos.

 **NOTA:** Es posible utilizar la impresora con un único cartucho instalado (color o negro). Para prolongar la vida de los cartuchos de color y mejorar la velocidad de impresión, instale a la vez el cartucho negro y el de color.

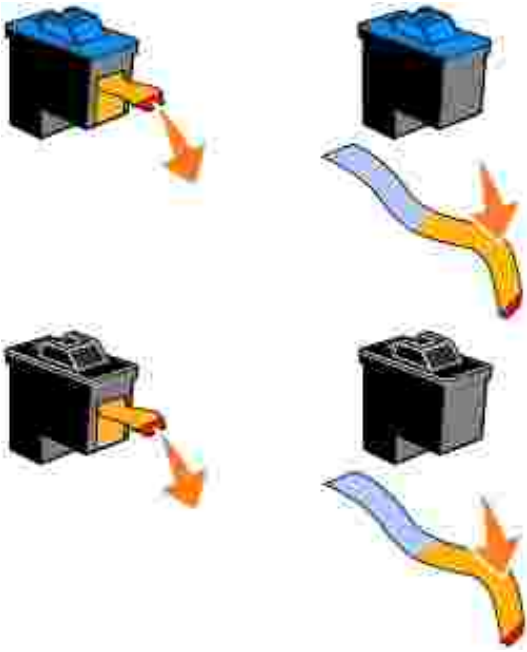

7. Inserte los cartuchos de tinta nuevos. Asegúrese de que el cartucho de tinta de color se encuentra correctamente colocado en el carro izquierdo y el negro en el derecho.

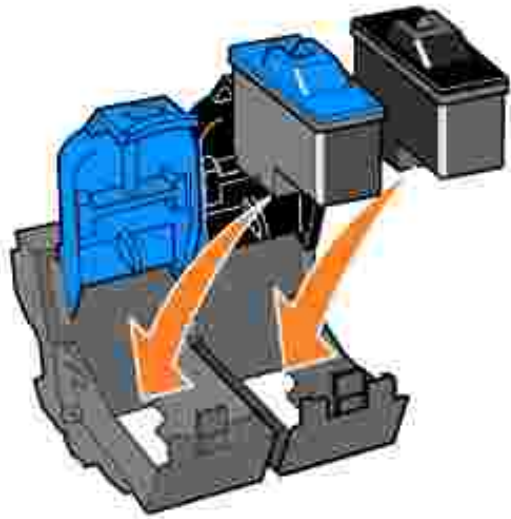

8. Cierre las tapas.

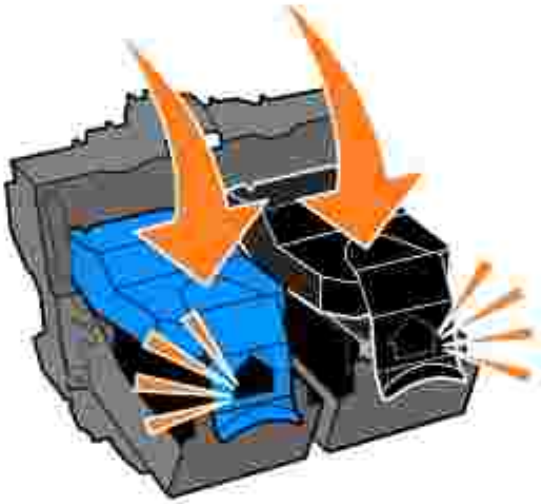

9. Cierre la cubierta frontal. La cubierta frontal debe encontrarse cerrada para poder iniciar un nuevo trabajo de impresión.

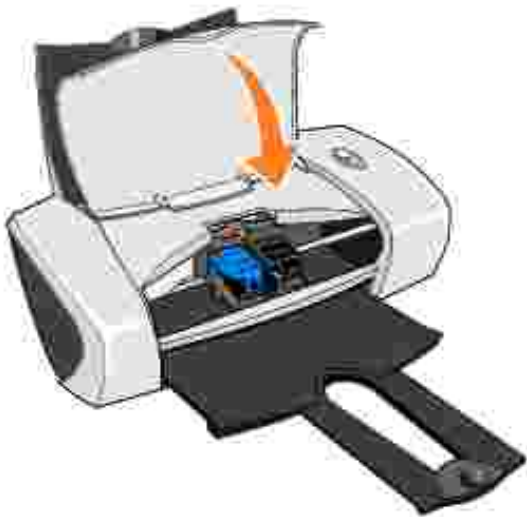

10. Abra el Centro de soluciones Dell haciendo clic en Inicio→ Programas o Todos los programas→ Impresoras Dell→ Dell Photo Printer 720→ Centro de soluciones Dell.
11. Haga clic en la ficha Mantenimiento.
12. Haga clic en Instalar un cartucho de impresión nuevo.
13. Haga clic en Siguiente.
14. Seleccione el tipo de cartucho que haya instalado.

 **NOTA:** Indique si el cartucho es nuevo o antiguo (utilizado previamente). Si se identifica incorrectamente como nuevo un cartucho de tinta usado en el Centro de soluciones Dell, puede que los niveles de tinta no sean correctos.

15. Haga clic en **Siguiente**.

16. Si ha instalado un nuevo cartucho, continúe con [Alineación de los cartuchos de tinta](#).

Alineación de los cartuchos de tinta

Normalmente, los cartuchos sólo se alinean tras instalar o sustituir un cartucho. Sin embargo, puede que sea necesario alinear los cartuchos de tinta cuando los caracteres aparezcan mal definidos o no estén alineados en el margen izquierdo, o si las líneas verticales o rectas aparecen onduladas.

Para alinear los cartuchos de tinta, haga lo siguiente:

1. Cargue papel normal. Para obtener más información, consulte [Carga del papel](#).
2. Haga clic en **Inicio**→ **Programas o Todos los programas**→ **Impresoras Dell**→ **Dell Photo Printer 720**→ **Centro de soluciones Dell**.
3. Haga clic en la ficha **Mantenimiento**.
4. Haga clic en **Alinear** para eliminar bordes borrosos.
5. Haga clic en **Imprimir**.

Se imprime la página de alineación.

6. Fíjese en cada una de las filas de la página de alineación. Localice la flecha más oscura en cada fila y, a continuación, introduzca el número que se encuentra bajo dicha flecha en los campos de la pantalla.
7. Cuando haya introducido todos los valores, haga clic en **Aceptar**.

Los cartuchos de tinta estarán alineados.

Limpieza de los inyectores de los cartuchos de tinta

Puede que tenga que limpiar los inyectores de los cartuchos cuando:

- Aparezcan líneas blancas en los gráficos o en áreas completamente negras.
- La impresión sea demasiado oscura o presente manchas de color negro.
- Los colores aparezcan difuminados, no se impriman o no se impriman completamente.
- Las líneas verticales aparezcan quebradas o los bordes poco definidos.

Para limpiar los inyectores de los cartuchos:

1. Cargue papel normal. Para obtener más información, consulte [Carga del papel](#).
2. Haga clic en Inicio→ Programas o Todos los programas→ Impresoras Dell→ Dell Photo Printer 720→ Centro de soluciones Dell.
3. Haga clic en la ficha Mantenimiento.
4. Haga clic en Efectuar limpieza para eliminar bandas horizontales.
5. Haga clic en Imprimir.

La impresión de una página hace que la tinta pase por los inyectores para eliminar cualquier obstrucción.

6. Imprima el documento de nuevo para comprobar que la calidad de impresión ha mejorado.
7. Si no queda satisfecho con la calidad de impresión, limpie los inyectores de los cartuchos e imprima de nuevo el documento.

Solución de problemas

● [Problemas de instalación](#)

● [Problemas generales](#)

● [Mejora de la calidad de impresión](#)

Problemas de instalación

Problemas relacionados con el ordenador

Compruebe que la impresora es compatible con el ordenador. La Dell Photo Printer 720 es compatible con Windows 2000 y Windows XP.

Compruebe que ha encendido tanto la impresora como el ordenador.

Compruebe el cable USB.

- Asegúrese de que el cable USB se encuentra conectado firmemente a la impresora y al ordenador.
- Apague el ordenador, vuelva a conectar el cable USB como se muestra en el diagrama de instalación de la impresora y, a continuación, reinicie el ordenador.

Si no se muestra de forma automática la pantalla de instalación de software, instálelo de forma manual.

1. Inserte el CD *Controladores y utilidades*.
2. En *Windows XP*, haga clic en Inicio→Mi PC.

En *Windows 2000*, haga doble clic en Mi PC desde el escritorio.

3. Haga doble clic en el icono de la unidad de CD-ROM. En caso necesario, haga doble clic en *setup.exe*.
4. Cuando aparezca la pantalla de instalación del software de la impresora, haga clic en *Instalar* o *Instalar ahora*.
5. Siga las instrucciones que aparecen en pantalla para completar la instalación.

Determine si se encuentra instalado el software de la impresora. Haga clic en Inicio→Programas o Todos los programas→Impresoras Dell→Dell Photo Printer 720. Si no aparece la Dell Photo Printer 720 en la lista de programas, quiere decir que el software no se encuentra instalado. Instale el software de la impresora. Para obtener más información, consulte [Desinstalación y nueva instalación del software](#).

Corrija cualquier problema de comunicación entre la impresora y el ordenador.

- Retire el cable USB de la impresora y del ordenador. Vuelva a conectarlo a la impresora y al ordenador.
- Apague la impresora. Desconecte el cable de alimentación de la impresora de la toma de corriente. Vuelva a conectarlo a la toma de corriente y encienda la impresora.

- Reinicie el ordenador.

Establezca la impresora como predeterminada.

Windows XP

1. Haga clic en Inicio→ Panel de control→ Impresoras y otro hardware→ Impresoras y faxes.
2. Haga clic con el botón secundario del ratón en Dell Photo Printer 720 y seleccione Establecer como impresora predeterminada.

Windows 2000

1. Haga clic en Inicio→ Configuración→ Impresoras.
2. Haga clic con el botón secundario del ratón en Dell Photo Printer 720 y seleccione Establecer como impresora predeterminada.

Desinstalación y nueva instalación del software

Si la impresora no funciona correctamente o se muestran mensajes de error de comunicación cuando la utiliza, puede desinstalar e instalar nuevamente el software de la impresora.

1. Haga clic en Inicio→Programas o Todos los programas→Impresoras Dell→Dell Photo Printer 720→Desinstalar Dell Photo Printer 720.
2. Siga las instrucciones de la pantalla.
3. Reinicie el ordenador.
4. Introduzca el CD *Controladores y utilidades*, a continuación, siga las instrucciones que aparecen en la pantalla.

Si la pantalla de instalación no aparece:

- a. En *Windows XP*, haga clic en Inicio→Mi PC.

En *Windows 2000*, haga doble clic en Mi PC desde el escritorio.

- b. Haga doble clic en el icono de la unidad de CD-ROM. En caso necesario, haga doble clic en setup.exe.
- c. Cuando aparezca la pantalla de instalación del software de la impresora, haga clic en Instalar o Instalar ahora.
- d. Siga las instrucciones que aparecen en pantalla para completar la instalación.

Problemas relacionados con la impresora

Compruebe que el cable de alimentación de la impresora se encuentra conectado firmemente a la toma de corriente.

Determine si la impresora está detenida o en pausa.

Windows XP

1. Haga clic en Inicio→ Panel de control→ Impresoras y otro hardware→ Impresoras y faxes.
2. Haga doble clic en Dell Photo Printer 720 y, a continuación, haga clic en Impresora.
3. Asegúrese de que no aparece una marca de selección junto a Pausar la impresión. En caso de que aparezca esta marca junto a Pausar la impresión, haga clic sobre ella para desactivar la selección de esta opción.

Windows 2000

1. Haga clic en Inicio→ Configuración→ Impresoras.
2. Haga doble clic en Dell Photo Printer 720 y, a continuación, haga clic en Impresora.
3. Asegúrese de que no aparece una marca de selección junto a Pausar la impresión. En caso de que aparezca esta marca junto a Pausar la impresión, haga clic en Pausar la impresión para desactivar la selección.

Asegúrese de que ha instalado los cartuchos de tinta de forma correcta y ha retirado el adhesivo y el precinto de todos ellos.

Compruebe que ha cargado el papel correctamente. Para obtener más información, consulte [Carga del papel](#).

Problemas generales

Problemas relacionados con el papel

Compruebe que ha cargado el papel correctamente. Para obtener más información, consulte [Carga del papel](#).

Utilice únicamente el papel recomendado para la impresora. Para obtener más información, consulte [Instrucciones sobre el papel de impresión](#).

Utilice una cantidad de papel inferior cuando imprima varias páginas. Para obtener más información, consulte [Instrucciones sobre el papel de impresión](#).

Asegúrese de que el papel no se encuentra arrugado, rasgado o dañado.

Asegúrese de que el papel se encuentra contra el lado derecho de la bandeja de papel y la guía del papel descansa contra el borde izquierdo del papel.

Comprobación de atascos de papel

Si utiliza la impresora junto con un ordenador

Siga las instrucciones que aparecen en la pantalla para eliminar el atasco de papel.

Si utiliza sólo la impresora

1. Apague la impresora.
2. Agarre con firmeza el papel y extráigalo de la impresora tirando con cuidado de él hacia usted.
3. Encienda la impresora y vuelva a imprimir el documento.

Mejora de la calidad de impresión

Si no se está satisfecho con la calidad de impresión de los documentos, existen varias formas de mejorarla.

- Utilice el papel adecuado. Por ejemplo, utilice papel fotográfico de primera calidad de Dell si se dispone a imprimir fotografías.
- Utilice un papel de mayor gramaje, blanco brillante o tratado. Utilice papel fotográfico de primera calidad de Dell si se dispone a imprimir fotografías.
- Si no aparece tinta en las páginas impresas y no se debe a que esté agotada, espere 20 minutos e intente volver a imprimir.
- Seleccione un valor superior de calidad de impresión.

Para ello:

1. Con el documento abierto, haga clic en Archivo→ Imprimir.

Aparece el cuadro de diálogo Imprimir.

2. Haga clic en Preferencias, Propiedades u Opciones (en función del programa o sistema operativo).
3. En la ficha Calidad/Copias, seleccione Calidad/Velocidad y, a continuación, un valor de calidad superior.
4. Vuelva a imprimir el documento.
5. Si no mejora la calidad de impresión, pruebe a alinear o limpiar los cartuchos de tinta. Para obtener más información sobre la alineación, consulte [Alineación de los cartuchos de tinta](#). Para obtener más información sobre la limpieza de los cartuchos de tinta, consulte [Limpieza de los inyectores de los cartuchos de tinta](#).

Si desea obtener más soluciones, consulte el Centro de soluciones Dell o visite support.dell.com.

Para acceder al Centro de soluciones Dell:

1. Haga clic en Inicio→ Programas o Todos los programas→ Impresoras Dell→ Dell Photo Printer 720→ Centro de soluciones Dell.
2. Haga clic en la ficha Solución de problemas.

Especificaciones de la impresora

- [Descripción general](#)
 - [Especificaciones ambientales](#)
 - [Requisitos y consumo de energía](#)
 - [Compatibilidad de sistemas operativos](#)
 - [Requisitos y especificaciones de memoria](#)
 - [Instrucciones sobre el papel de impresión](#)
 - [Cables](#)
-

Descripción general

Memoria	0,5 MBit (ROM), 1 MBit (DRAM)
Conectividad	USB
Capacidad de trabajo (máxima)	2.000 páginas/mes
Vida útil de la impresora	26.280 horas

Especificaciones ambientales

Temperatura/Humedad relativa

Condición	Temperatura	Humedad relativa (sin condensación)
Funcionamiento	De 15,5 a 32,2 °C	De 8 a 80%
Almacenamiento	De 1,1 a 60 °C	De 10 a 90%
Transporte	De -40 a 60 °C	De 10 a 90%

Requisitos y consumo de energía

Entrada de CA nominal	110 V
Frecuencia nominal	60 Hz
Entrada CA mínima	90 V de CA
Entrada de CA máxima	270 V de CA
Tensión de entrada máxima	0,45 A
Consumo medio de energía	1,45 W 7,86 W
Modo en espera Modo de funcionamiento	

Compatibilidad de sistemas operativos

La Dell Photo Printer 720 es compatible con:

Windows XP

Windows 2000

Requisitos y especificaciones de memoria

El sistema operativo debe cumplir con los siguientes requisitos mínimos del sistema:

Sistema operativo	Velocidad de procesador (Mhz)	RAM (MB)	Disco duro (MB)
Windows XP	Pentium II 300	128	500
Windows 2000	Pentium II 233	128	500

Instrucciones sobre el papel de impresión

Carga máxima:	Asegúrese de que:
100 hojas de papel normal	<ul style="list-style-type: none"> El papel está cargado en posición vertical contra el lado derecho de la bandeja de papel. La guía del papel está apoyada contra el borde izquierdo del papel.



NOTA: cargue el papel con membrete introduciéndolo en la impresora por el extremo del membrete y con éste mirando hacia arriba.

- Selecciona la calidad de impresión Rápida, Normal, Superior u Óptima.

20 hojas de papel de banner

- Retira el papel de la bandeja de papel antes de introducir papel de banner.
- Coloca una pila de papel de banner, sólo con la cantidad de hojas necesarias, detrás de la impresora.



NOTA: debe seleccionar el tamaño de papel Banner A4 o Banner Carta en Preferencias de impresión. De lo contrario, se puede producir un atasco de papel. Consulte [Problemas relacionados con el papel](#).

- Carga en la impresora el extremo de la primera hoja del papel de banner contra el lado derecho de la bandeja de papel.
- Ajusta y desliza la guía del papel hasta el borde izquierdo del papel de banner.
- Utiliza papel de banner diseñado para impresoras de inyección de tinta.

10 sobres

- El lado de impresión del sobre está orientado hacia arriba.
- Los sobres se han introducido en posición vertical contra el lado derecho de la bandeja de papel.
- La zona reservada para el sello se encuentra en la esquina superior izquierda.



- La guía del papel se encuentra apoyada contra el borde izquierdo de los

	<p>sobres.</p> <ul style="list-style-type: none"> ● Imprime los sobres con orientación Horizontal. ● Selecciona el tamaño de sobre adecuado. Si el tamaño del sobre que desea imprimir no se encuentra en la lista, seleccione el tamaño inmediatamente superior y, a continuación, ajuste los márgenes derecho e izquierdo para que el texto del sobre se imprima en el lugar correcto. <p>NOTA: se puede cargar un único sobre en la bandeja de papel sin retirar el papel normal.</p>
25 tarjetas de felicitación, fichas, postales o tarjetas fotográficas	<ul style="list-style-type: none"> ● El lado de impresión de las tarjetas está orientado hacia arriba. ● Las tarjetas se han cargado en posición vertical contra el lado derecho de la bandeja de papel. ● La guía del papel está apoyada contra el borde izquierdo de las tarjetas. ● Selecciona la calidad de impresión Normal, Superior u Óptima.
25 hojas de papel fotográfico o brillante	<ul style="list-style-type: none"> ● El lado brillante o tratado del papel está orientado hacia arriba. ● La guía del papel está apoyada contra el borde izquierdo del papel. ● Selecciona la calidad de impresión Normal, Superior u Óptima. ● El papel está cargado en posición vertical contra el lado derecho de la bandeja de papel.
1 transferencia térmica	<ul style="list-style-type: none"> ● Sigue las instrucciones de carga que aparecen en el paquete. ● El lado no impreso de la transferencia está orientado hacia arriba. ● La guía del papel se apoya contra el borde izquierdo de la transferencia. ● Selecciona la calidad de impresión Normal, Superior u Óptima.
20 transparencias	<ul style="list-style-type: none"> ● El lado rugoso de las transparencias está orientado hacia arriba. ● La guía del papel se apoya contra el borde izquierdo de las transparencias. <p>NOTA: se puede cargar una única transparencia en la bandeja de papel sin retirar el papel normal.</p> <ul style="list-style-type: none"> ● Selecciona la calidad de impresión Normal, Superior u Óptima. ● Las transparencias se han cargado en posición vertical contra el lado derecho de la bandeja de papel.

Cables

La Dell Photo Printer 720 utiliza un cable USB (Universal Serial Bus), que se adquiere por separado.



Información sobre normativa

Avisos sobre normativa

Una interferencia electromagnética (EMI, Electromagnetic Interference) es cualquier señal o emisión, irradiada en el espacio o conducida mediante cables de alimentación o de señales, que pone en peligro el funcionamiento de dispositivos de navegación por radio u otros servicios de seguridad, o que degrada seriamente, obstruye o interrumpe repetidamente un servicio de comunicaciones por radio autorizado. Los servicios de comunicaciones por radio incluyen, aunque no están limitados a esto, la radiodifusión comercial AM/FM, televisión, servicios de telefonía móvil, radares, control de tráfico aéreo, buscapersonas y servicios de comunicación personal (PCS, Personal Communication Services). Estos servicios autorizados, junto con los emisores no intencionales, como son los dispositivos digitales, contribuyen a generar el entorno electromagnético.

La compatibilidad electromagnética (EMC, Electromagnetic Compatibility) es la capacidad de los componentes de los equipos electrónicos de funcionar correctamente juntos en un entorno electrónico. Aunque este dispositivo se ha diseñado para que acate los límites impuestos por los organismos reguladores para la EMI, no es posible garantizar que no se producirán interferencias en una instalación concreta. Si este equipo causara interferencias en los servicios de comunicaciones por radio, lo cual puede determinarse apagando y encendiendo el equipo, se ruega al usuario que intente corregir la interferencia mediante una o varias de las siguientes medidas:

- Reoriente la antena receptora.
- Modifique la ubicación del dispositivo en relación con el receptor.
- Aleje el dispositivo del receptor.
- Enchufe el dispositivo a una toma de corriente distinta, de modo que el dispositivo y el receptor se encuentren en diferentes circuitos de bifurcación.

Si es preciso, consulte a un representante de asistencia técnica de Dell o a un técnico experimentado de radio y televisión para obtener más sugerencias.

Los dispositivos Dell™ están diseñados, probados y clasificados para adecuarse al entorno electromagnético al que están destinados.

Los equipos de tecnologías de la información (ITE, Information Technology Equipment), incluidos los dispositivos, tarjetas de expansión, impresoras, dispositivos de entrada/salida (E/S), monitores, etc., que están integrados o que se conectan al ordenador deben contar con la clasificación de entorno electromagnético correspondiente al ordenador.

Aviso sobre cables de señal blindados: utilice únicamente cables blindados para la conexión de dispositivos a cualquier otro dispositivo Dell, con el fin de reducir el riesgo de interferencias con los servicios de comunicaciones por radio. El uso de cables blindados garantiza el mantenimiento de la clasificación EMC para el entorno concreto. Para impresoras en paralelo, hay disponible un cable de Dell. Si lo prefiere, puede solicitar a Dell un cable a través de Internet en

Aviso de la CE (Unión Europea)

El símbolo **CE** indica que este dispositivo Dell acata la Directiva EMC y la Directiva de Bajo voltaje de la Unión Europea. Esta marca indica que el dispositivo Dell satisface las siguientes normas técnicas:

- EN 55022 - "Equipo de tecnología de la información - Características de radiointerferencia - Límites y métodos de medición."
- EN 55024 - "Equipo de tecnologías de la información - Características de inmunidad - Límites y métodos de medición."
- EN 61000-3-2 - "Compatibilidad electromagnética (EMC) - Apartado 3: Límites - Sección 2: Límites para las emisiones de corriente armónica (tensión de entrada del equipo menor o igual a 16 A por fase)."
- EN 61000-3-3 - "Compatibilidad electromagnética (EMC) - Apartado 3: Límites - Sección 3: Limitación de las fluctuaciones de voltaje e interferencia en los sistemas de suministro de bajo voltaje para equipos con tensión nominal menor o igual a 16 A."
- EN 60950 - "Seguridad de equipos de tecnologías de la información."

NOTA: los requisitos de emisiones EN 55022 proporcionan dos tipos de clasificaciones:

- Clase A para áreas comerciales convencionales.
- Clase B para áreas domésticas convencionales.

Este dispositivo Dell está destinado para su uso en un entorno doméstico convencional de Clase B.

Se ha establecido una Declaración de conformidad de acuerdo con las directivas y las normas anteriores. Dicha declaración se encuentra archivada en Dell Inc. Products Europe BV, Limerick, Irlanda.

Aviso de marca de la CE

Este equipo cumple los requisitos esenciales de la Directiva de la Unión Europea 1999/5/EC.

Cet équipement est conforme aux principales caractéristiques définies dans la Directive européenne R&TTE 1999/5/CE.

Die Geräte erfüllen die grundlegenden Anforderungen der R&TTE-Richtlinie (1999/5/EG).

Questa apparecchiatura è conforme ai requisiti essenziali della Direttiva Europea R&TTE 1999/5/CE.

Este equipo cumple los requisitos principales de la Directiva 1999/5/CE de la UE, "Equipos de Terminales de Radio y Telecomunicaciones".

Este equipamento cumpre os requisitos essenciais da Directiva 1999/5/CE do Parlamento Europeo e do Consello (Directiva R&TTE).

O εξοπλισμός αυτός πληροί τις βασικές απαιτήσεις της κοινής οδηγίας EU R&TTE 1999/5/ΕΚ.

Deze apparatuur voldoet aan de noodzakelijke vereisten van EU-richtlijn betreffende radioapparatuur en telecommunicatie-apparatuur 1999/5/EG.

Dette udstyr opfylder de væsentlige krav i EU's direktiv 1999/5/EC om Radio- og teleterminaludstyr.

Deette utstyr er i overensstemmelse med hovedkravene i R&TTE-direktivet (1999/5/EC) fra EU.

Urustningen uppfyller kraven för EU-direktivet 1999/5/EC om ansluten teleutrustning och ömsesidigt erkännande av utrustningen överensstämmande (R&TTE).

Tämä laite vastaa EU:n radio- ja informaatiotelevisiivien (EU R&TTE Directive 1999/5/EC) vaatimuksia.

Información de la NOM (sólo para México)

La siguiente información acompaña a los dispositivos descritos en este documento en cumplimiento de los requisitos de la Norma Oficial Mexicana (NOM):

Exportador:	Dell Inc. One Dell Way Round Rock, TX 78682
Importador:	Dell Computer de México, S.A. de C.V. Paseo de la Reforma 2620 - 11° Piso Col. Lomas Altas 11950 México, D.F.
Enviar a:	Dell Computer de México, S.A. de C.V. al Cuidado de Kuehne & Nagel de México S. de R.L. Avenida Soles n.º 55 Col. Peñon de los Baños 15520 México, D.F.
Número de modelo:	720
Tensión de alimentación:	de 100 a 127 V
Frecuencia:	50/60 Hz
Consumo de corriente:	1 A
Tensión de salida:	30 VCC
Corriente de salida:	0,4 A

Cumplimiento de la normativa ENERGY STAR®

Determinadas configuraciones de los dispositivos Dell cumplen los requisitos establecidos por la Agencia de Protección Medioambiental (EPA, Environmental Protection Agency) en relación con los dispositivos de bajo consumo. Si en el panel frontal del dispositivo aparece el símbolo de la normativa ENERGY STAR®, esto indica que la configuración original cumple estos requisitos y las funciones de gestión de alimentación ENERGY STAR® están habilitadas en este dispositivo.

NOTA: los dispositivos Dell en los que aparece el símbolo de la normativa ENERGY STAR® disponen del certificado de cumplimiento de los requisitos ENERGY STAR® establecidos por la EPA y han sido así configurados de fábrica por Dell. Cualquier cambio que se introduzca en esta configuración (como la instalación de controladores o tarjetas de expansión adicionales) puede aumentar el consumo de energía del dispositivo más allá de los límites establecidos por el programa para ordenadores ENERGY STAR® de la EPA.